



Закрытое акционерное общество  
«Красный Октябрь – Нева»  
Санкт-Петербург

# **МОТОБЛОКИ «НЕВА»**

***ДВИГАТЕЛЬ ДМ-1К***

•  
**КАТАЛОГ**  
**запасных частей**

**2008**

Настоящий каталог составлен на основании рабочих спецификаций и чертежей редуктора, ходовой части мотоблока МБ-2 и его модификаций, двигателя ДМ-1К и его модификаций и предназначен для составления заявок на запасные части, необходимые при техническом обслуживании и ремонте мотоблока и двигателя. Каталог составлен по состоянию на 01.01.2006 г.

В каталоге приведен иллюстрированный перечень сборочных единиц и деталей редуктора, ходовой части и двигателя ДМ1К, а также входящих в комплект мотоблока – фрез-культиваторов. Указаны наименования, обозначения и количество деталей, входящих в сборочную единицу. Обозначения сборочных единиц и деталей, соответствуют номеру чертежа, по которому они изготавливаются на предприятии изготовителе.

Номера отдельных деталей, входящие в состав неразборных сборочных единиц сваркой, в каталоге не приведены. В этом случае указан только номер сборочной единицы.

Модификации двигателя различаются только принципом и деталями системы смазки.

При заказе сборочных единиц и деталей необходимо указать их полное наименование, обозначение и необходимое количество.

Приобрести необходимые Вам детали и сборочные единицы, указанные в настоящем каталоге можно в сервисных центрах или непосредственно на предприятии-изготовителе мотоблока и двигателя по адресу:

Россия, 194100, Санкт-Петербург, ул. Политехническая, дом 13-15. ЗАО "Красный Октябрь – Нева".

Торгово-выставочный комплекс (ТВК) (812) 292-97-97

Заказ комплектующих по почте (812) 297-64-02

Фирменный магазин в Санкт - Петербурге: (812) 297-12-37

Отдел реализации и маркетинга: (812) 297-62-39, 297-04-40

Email: [neva@motoblok.ru](mailto:neva@motoblok.ru)

[servis@motoblok.ru](mailto:servis@motoblok.ru)

[www.motoblok.ru](http://www.motoblok.ru)

# ДВИГАТЕЛЬ ДМ-1К

Выпускается в 2-х вариантах  
исполнения:  
005.40.2000  
005.40.2000-01





Рис.1

№рис.	№поз.	Наименование	Обозначение	Кол-во	Примечание
1	1	Клапан (впускной, выпускной)	005.40.7005	2	Комплект клапанной группы *
	2	Пружина клапана	2101-1007021	2	
	3	Тарелка клапана *	005.40.0425-01	2	
	4	Сухарь клапана	2101-1007028	4	
	5	Толкатель	005.40.0402	2	Комплект
	6	Поршень	005.40.7208-01	1	
	7	Палец поршня	005.40.0331	1	
	8	Кольцо поршневое компрессионное верхнее	2103 1004030	1	Покупные, взаимозам. С d-76 Лада Самара
	9	Кольцо поршневое компрессионное нижнее	2101 1004025	1	
	10	Кольцо поршневое масло-съемное	2101 1004035	1	
	11	Кольцо стопорное	005.40.0332	2	Комплект 005.40.0360 Для двигателя 005.40.2000 (для двиг. 005.40.2000-01 - без маслоразбрызгивателя поз. 16)
	12	Шатун	005.40.0341-01	1	
	13	Крышка шатуна	005.40.0342-01	1	
	14	Шайба контрольная	005.40.0328	1	
	15	Болт	005.40.0325	2	
	16	Маслоразбрызгиватель	005.40.0327	1	

\* При заказе деталей из комплекта клапанной группы необходимо учитывать взаимозаменяемость деталей:  
«Клапан» 005.40.7005 не взаимозаменяем с «Клапан» 005.40.7003;  
«Пружина клапана» 2101-1007021 не взаимозаменяема с «Пружина клапана» 005.40.0409;  
«Тарелка клапана» 005.40.425-01 взаимозаменяема с «Тарелка клапана» 005.40.0425 и не взаимозаменяема с «Тарелкой выпускного клапана» 005.40.0420 и «Тарелкой впускного клапана» 005.40.0407;  
«Сухарь клапана» 2101-1007028 взаимозаменяем с «Сухарь клапана» 412-1007028-01.

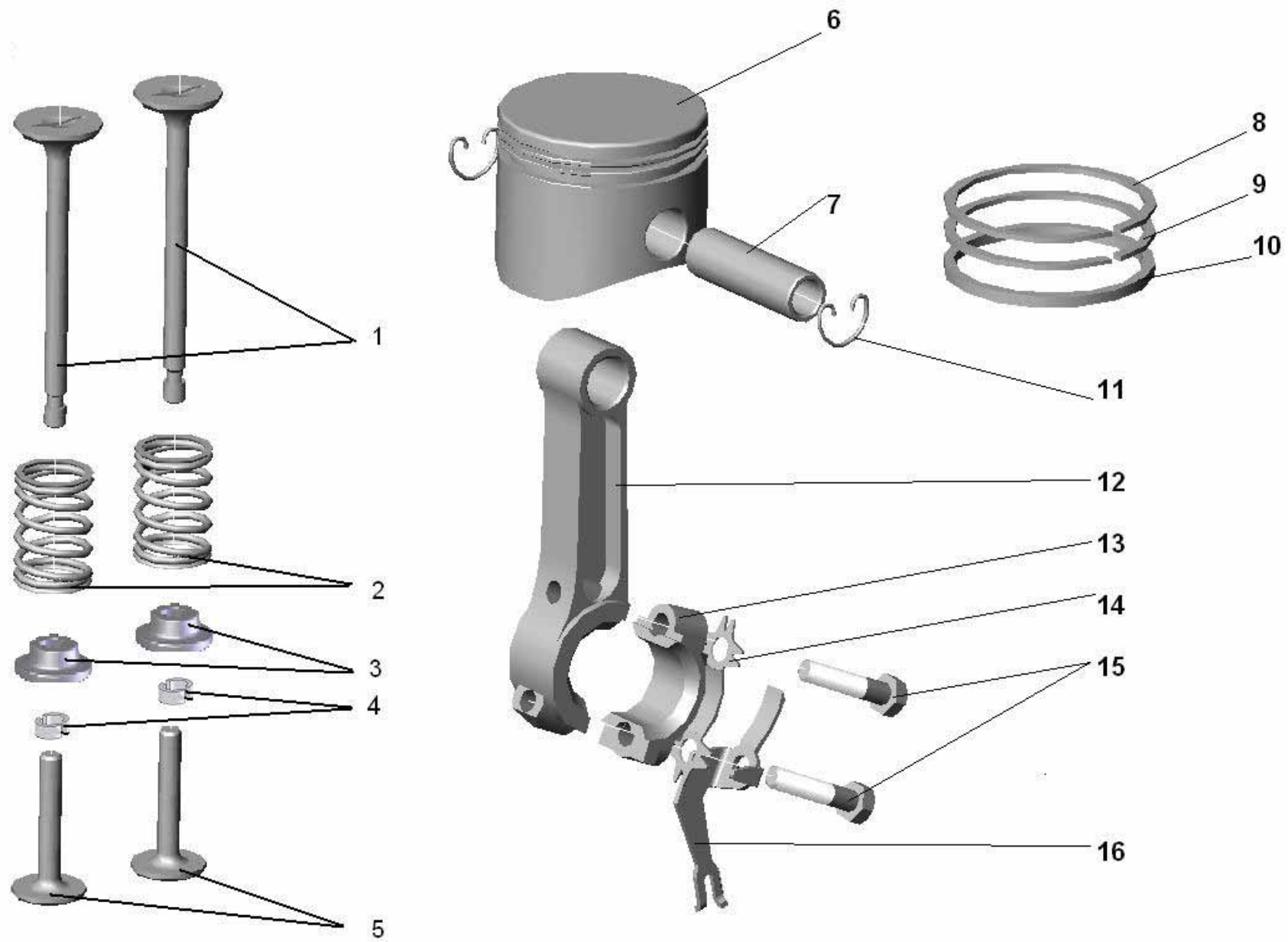

Рис.2

Рис.№	№поз	Наименование	Обозначение	Кол-во	Примечание	
2	1	Болт	005.40.0127-01	7	Взаимозам.с DIN 933 8x65	
	2	Головка цилиндра	005.40.0230	1		
	3	Прокладка головки цилиндра	005.40.0202	1		
	4	Прокладка картера	005.40.0201	1		
	5	Экран цилиндра	005.40.0103	1		
	6	Винт М6х10		1		
	7	Заглушка - щуп	005.40.0137	1		
	8	Прокладка	005.40.0256	1		
	9	Болт М8-6gx25.58.016	ГОСТ 7798-70	4		
	10	Крышка	005.40.0259	1		
	11	Болт М8х40		6		
	12	Крышка картера (в составе Блока цилиндра поз.22)	005.40.0250(двиг.005.40.2000) 005.40.0260(двиг.005.40.2000-01)	1		005.40.0250-01 (двиг. 005.40.2000 и 005.40.2000-01)
	13	Маслоразбрызгиватель	005.40.2401	1		Для двиг. 005.40.2000-01
	14	Шайба регулятора	005.43.0505	2		
	15	Шестерня с грузиками	005.40.0510	1		
	16	Вал распределительный с декомпрессором	005.40.0440	1		
	17	Электронное магдино ДВРР-2		1		Применяется с любыми свечами поз.24 Только с резисторными свечами.
		Электронное магдино ДВРР-2Р		1		
	18	Болт М5	005.40.0139	2		
	19	Прокладка	005.40.1402	1		
	20	Коробка клапанная	005.40.1410	1		
	21	Трубка сапуна	005.40.2008-02	1		Взаимозаменяема с 005.40.2008 и с 005.43.1404
	22	Блок цилиндра со втулкой подшипника (в составе: 005.40.0300-05(двиг.005.40.2000) 005.40.0300-06(двиг.005.40.200-01))	005.40.0270	1		Взаимозаменяем с 005.40.0290-02(-03)
	23	Соппротивление подавительное	005.85.0600-02	1		
	24	Свеча зажигания Brisk NR17C		1		Взаимозам.с А11Р, А14ВР (Россия); WR 8BC (Bosch)
	25	Болт	DIN 933 8x55	2		Взаимозам. с 005.40.0127
	26	Шайба 8 Окс. фос.	ОСТ 1 11532-74	9		
	27	Экран головки цилиндра	005.40.0102	1		
28	Пробка 3-2МК16.20.016	ТУ 23.1.506-91	1			



Рис.3

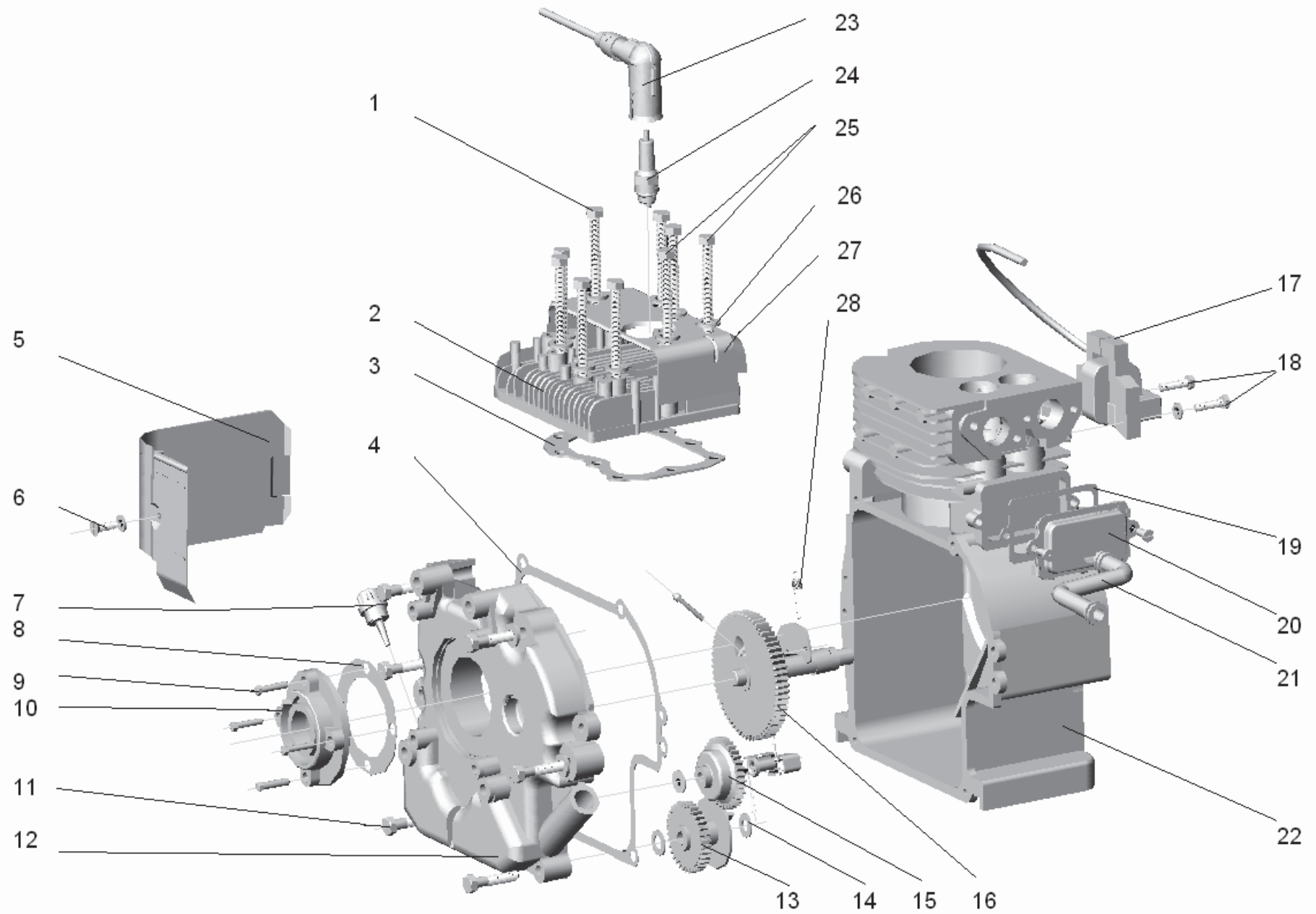

Рис.№	№ поз.	Наименование	Обозначение	Кол-во	Примечание
3	1	Кожух защитный	005.40.0611	1	
	2	Винт 4-14-Ц	ОСТ 1 31514-80	4	
	3	Крышка	005.40.0643	1	
	4	Храповик	005.40.0630	1	
	5	Прокладка	005.40.0633	1	
	6	Шарик 10-100	ГОСТ 3722-81	6	
	7	Корпус муфты	005.40.0660	1	
	8	Маховик	005.40.1320	1	
	9	Манжета 30x52x10	005.40.0850	1	
	10	Шарикоподшипник радиальный однорядный 60206	ГОСТ 7242-81	2	
	11	Вал коленчатый	005.40.0430	1	
	12	Кольцо	005.40.0616	1	
	13	Шайба	005.40.0106	1	
	14	Шпонка	005.40.0413	1	
	15	Манжета 25x42x10	005.40.0830	1	
	16	Шайба	005.40.0646	1	

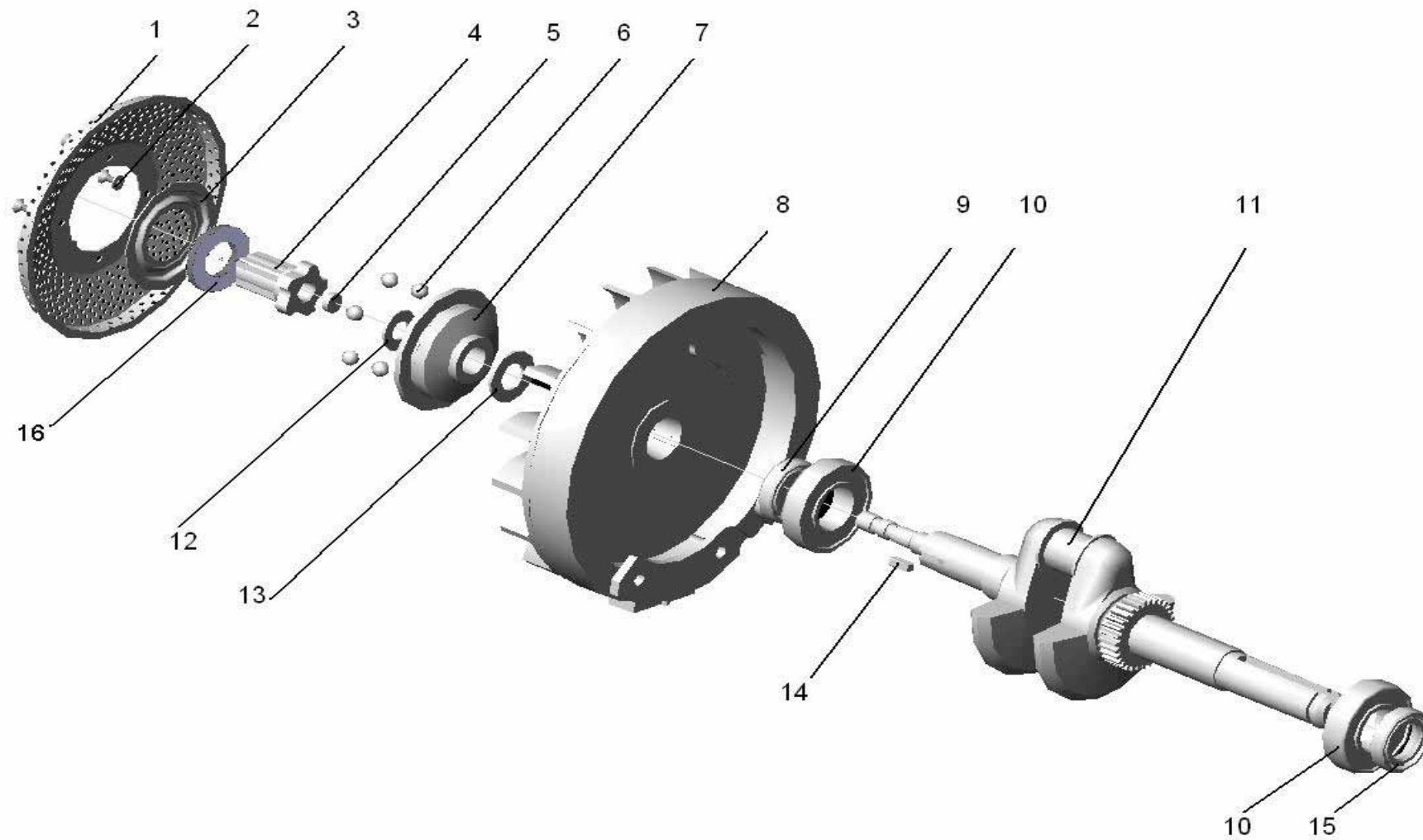

Рис.4

Рис.№	№ поз.	Наименование	Обозначение	Кол-во	Примечание
4	1	Тяга регулятора	005.40.2001	1	Применяется с «Рычаг» 005.40.0521-01
	2	Рычаг регулятора со втулкой	005.40.2100	1	
	3	Болт М5-6gx20.58.016	ГОСТ 7805-70	1	
	4	Втулка	005.40.2014	1	
	5	Рычаг регулятора	005.40.0520	1	
	6	Замок *	2101-3501133	1	
	7	Пружина	005.40.0116	1	
	8	Гайка 5-Ц	ОСТ 1 33017-80	1	
	9	Гайка М6-6Н.5.016	ГОСТ 5915-70	3	
	10	Шайба 6- Окс.фос.	ОСТ 1 11532-74	4	
	11	Винт 6-16-Ц	ОСТ 1 31514-80	1	
	12	Стойка	005.40.2009	1	
	13	Плата карбюратора	005.40.0110	1	
	14	Шайба 5 – Окс.фос.	ОСТ 1 11532-74	1	
	15	Винт 5-16-Ц	ОСТ 1 31514-80	1	
	16	Шайба А6.01.10.019	ГОСТ 11371-78	1	
	17	Болт М6-6gx16.58.016	ГОСТ 7798-70	1	

\* «Замок» 005.40.0129 не взаимозаменяем с «Замок» 2101-3501133 и применяется только с «Рычаг» 005.40.0521

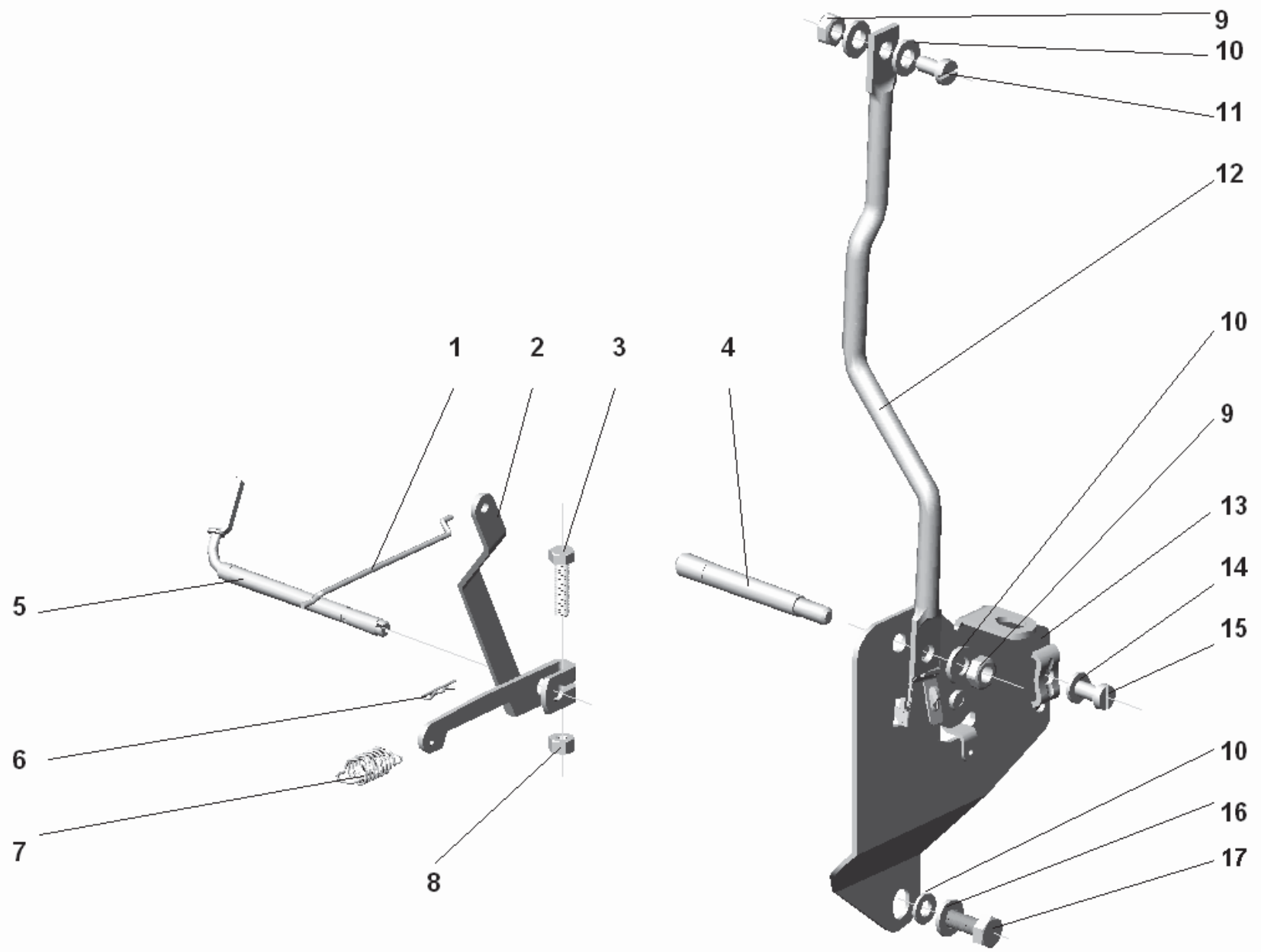

Рис.5

Рис.1	№ поз.	Наименование	Обозначение	Кол-во	Примечание
5	1	Барaban стартера	005.40.1140	1	
	2	Шнур Ø6 мм	ТУ 17 РСФСР 1788-75	1	
	3	Ручка	004.40.1117	1	
	4	Скоба	005.40.1118	1	
	5	Пружина	005.40.1114	1	
	6	Втулка опорная	005.40.1127	1	
	7	Пружина	005.40.1119	1	

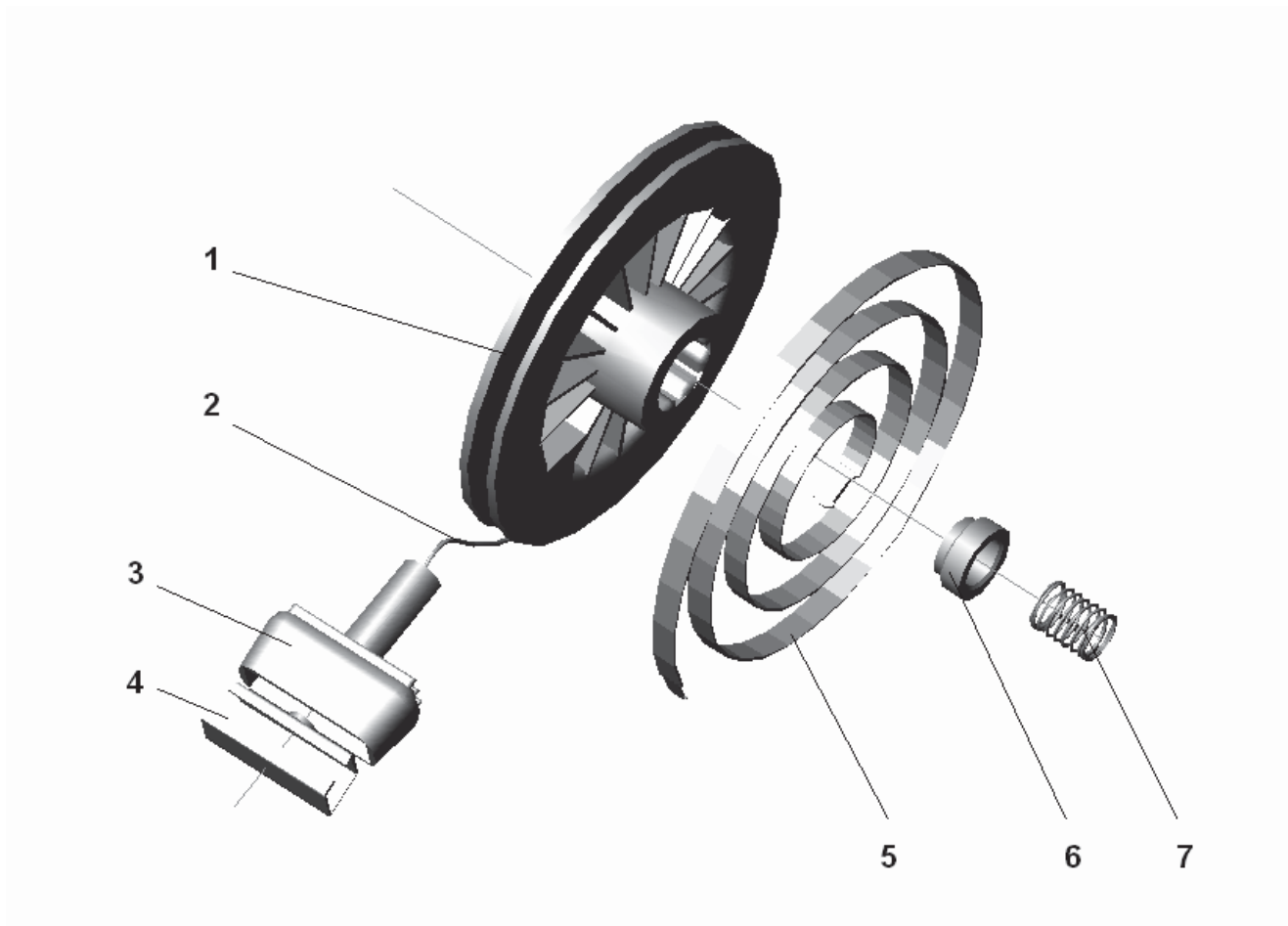

Рис.6

Рис.№	№ поз.	Наименование	Обозначение	Кол-во	Примечание
6	1	Хомут бака	005.40.2006	2	Взаимозам. с 005.62.0130 и с 005.40.0930
	2	Винт 6-34-Ц	ОСТ 1 31514-80	2	
	3	Шайба А6.01.10.019	ГОСТ 11371-78	2	
	4	Гайка М6-6Н.5.016	ГОСТ 5915-70	2	
	5	Бак топливный	005.40.2300	1	
	6	Кронштейн крепления топливного бака	005.40.2007	1	
	7	Пробка в сборе	005.15.0010	1	
	8	Кран топливный с уплотнением	М14х1,5 0181341047	1	
	9	Шланг топливный	005.40.1523-03	1	

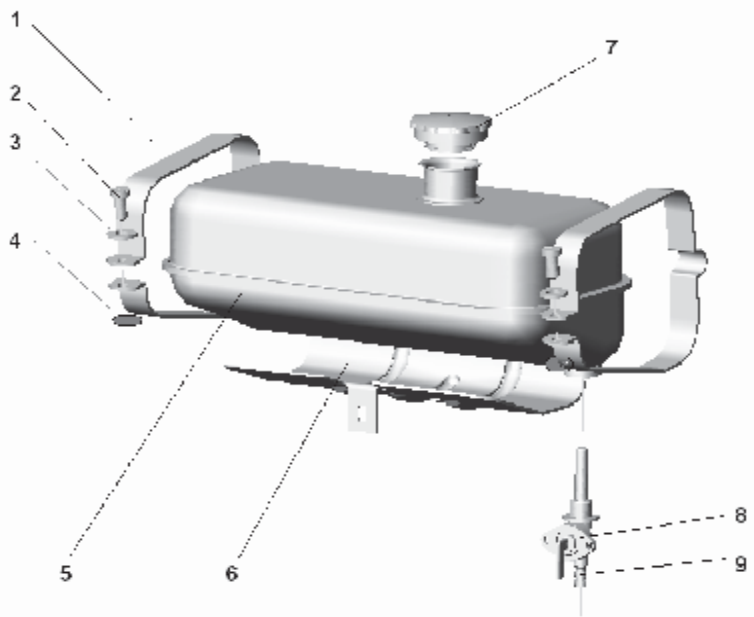

Рис.7

Рис.№	№ поз.	Наименование	Обозначение	Кол-во	Примечание
7	1	Винт 6-12-Ц	ОСТ 1 31514-80	2	
	2	Шайба 6 Окс.фос.	ОСТ 1 11532-74	6	
	3	Шайба А6.01.10.019	ГОСТ 11371-78	2	
	4	Корпус вентилятора	005.40.1110	1	
	5	Винт 6-10-Ц	ОСТ 1 11532-74	2	
	6	Отражатель	005.40.0104	1	
	7	Болт М8-6gx16.58.016	ГОСТ 7798-70	2	

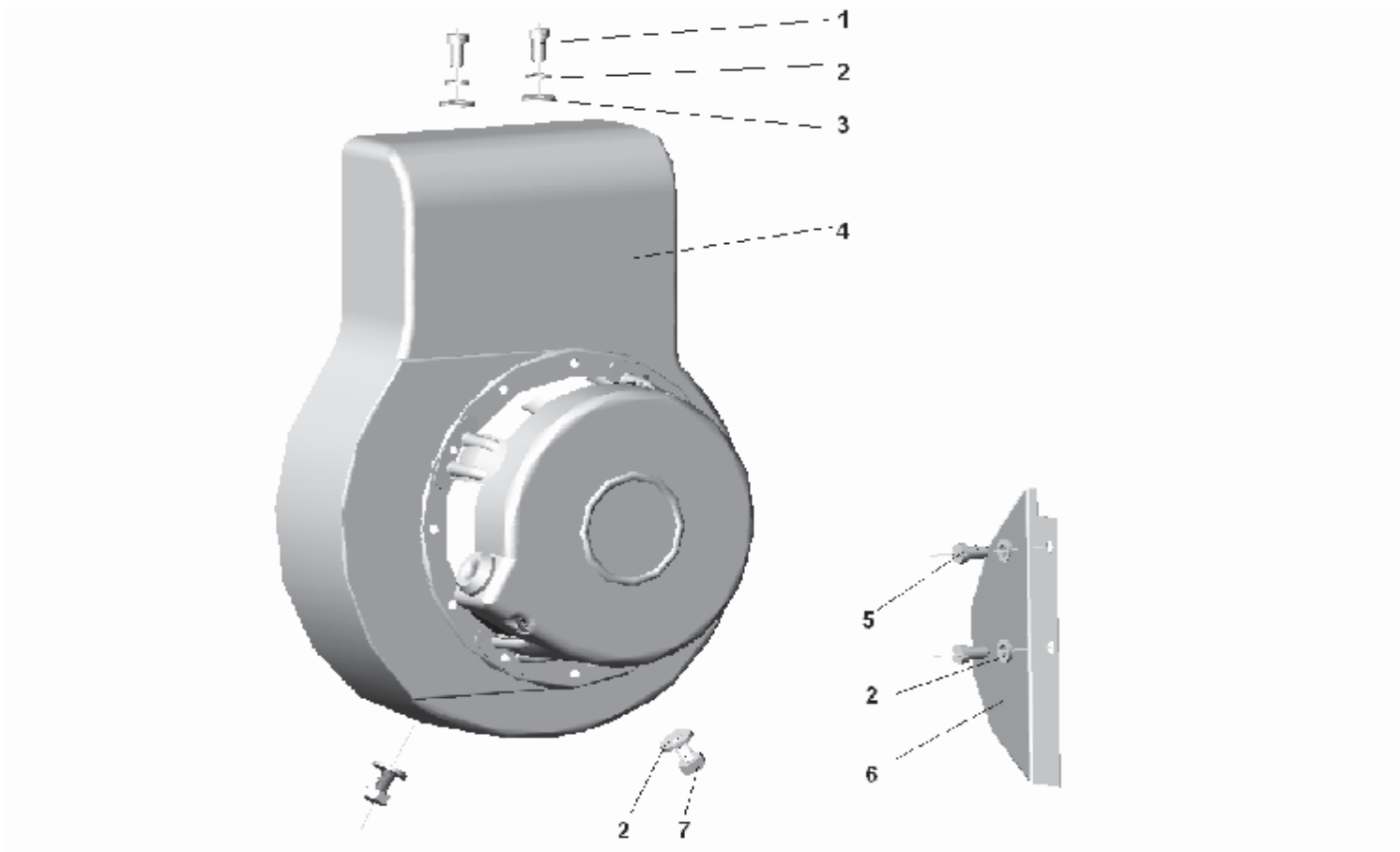

Рис.8

Рис.№	№поз.	Наименование	Обозначение	Кол-во	Примечания
8	1	Глушитель в сборе	005.40.0770	1	
	2	Экран глушителя	005.40.2120	1	
	3	Винт 6-34-Ц	ОСТ 1 31514-80	1	
	4	Гайка М6-6Н.5.016	ГОСТ 5915-70	1	
	5	Прокладка глушителя	005.40.2016	1	



Рис.9

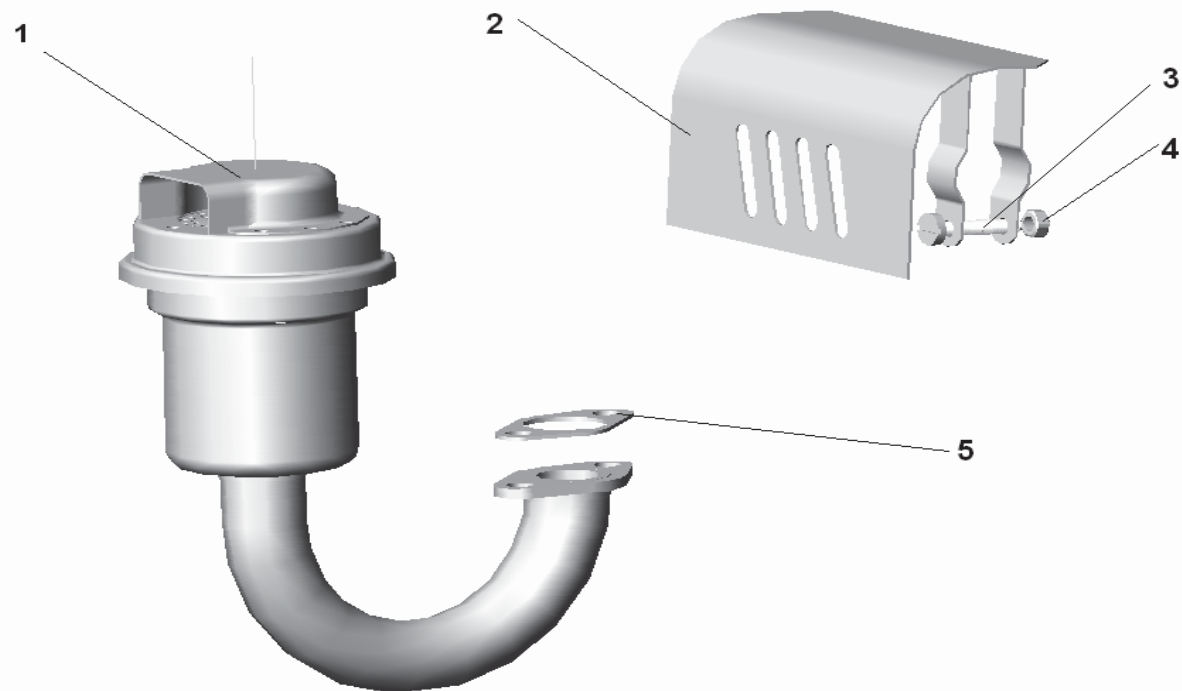

Рис.№	№ поз.	Наименование	Обозначение	Кол-во	Примечание
9	1	Прокладка	005.40.0204-01	1	
	2	Переходник карбюратора со шпильками	005.40.2200	1	
	3	Прокладка временного ограничения мощности	005.40.2023	1	
	4	Карбюратор К45		1	
	5	Ось	005.40.2004	1	
	6	Стяжка фильтра	005.40.2003	1	
	7	Кольцо уплотнительное	005.40.2002	1	
	8	Патрубок	005.40.2005	1	
	9	Кольцо	042.048.30.2	1	
	10	Фильтроэлемент защитный	005.40.1711	1	
	11	Элемент фильтрующий «Регатмас-444А-1»	1009-00-00-00	1	
	12	Крышка	005.40.1703-01	1	
	13	Гайка	005.40.2018	1	
	14	Прокладка	005.40.2013	1	

# МОТОБЛОК МБ-2

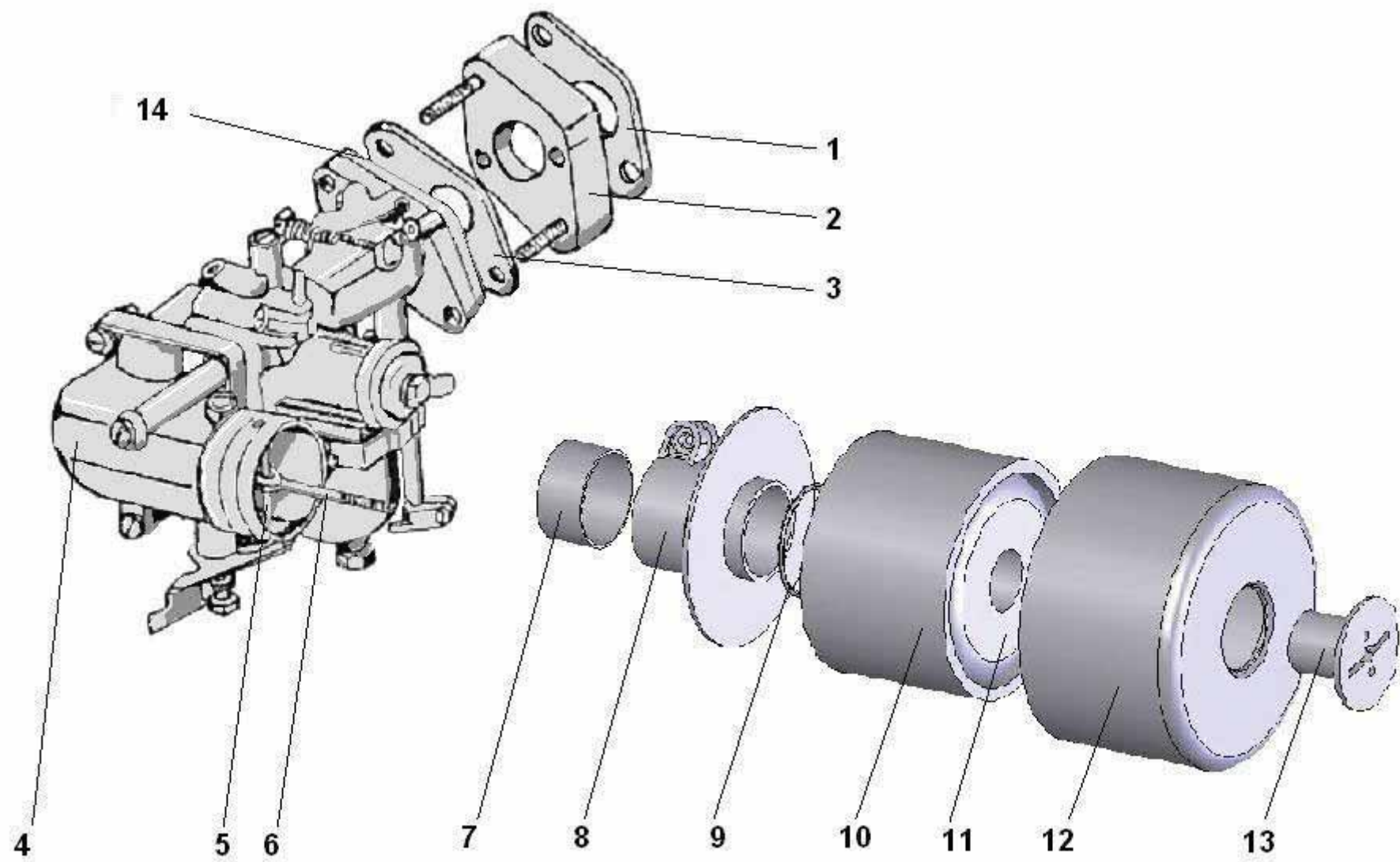
В настоящем Каталоге приняты следующие обозначения модификаций мотоблоков:

Мотоблок « <i>НЕВА</i> »	с двигателем
МБ-2-(5,5)	ДМ1Д
МБ-2К-(6,2)	ДМ1К
МБ-2Б-5,5	INTEK 5,5 HP OHV
МБ-2Б-5,5М	I/C 5,5
МБ-2Б-6,5	I/C 6,5
МБ-2Т-(6,5)	GEO-TEC 65 OHV
МБ-2С-6,0 PRO	EX 17D Robin SUBARU
МБ-2С-7,0 PRO	EX 21D Robin SUBARU
МБ-2Б-6,0 PRO	VANGUARD 6,0 HP OHV
МБ-2Б-7,5 PRO	VANGUARD 7,5 HP OHV



Рис.№	№ поз.	Наименование	Обозначение	Кол-во	Примечание
1	1	Крыло правое	005.47.0102	1	Для МБ-2Б-7,5 PRO
	2	Болт М6-6gx16.58.016	ГОСТ 7798-70	4	
	3	Болт М8-6gx35.58.016	ГОСТ 7808-70	4	
		Болт М10-6gx35.58.016	ГОСТ 7808-70	4	
	4	Болт М10-6gx100.58.016	ГОСТ 7798-70	7	
	5	Угольник правый	005.47.0170	1	
	6	Стойка	005.47.0750	1	
	7	Шкворень	005.47.0580	2	
	8	Палец 10x65	Арт.260071	1	
			ОСТ 37.001.163-75	1	
	9	Кронштейн	005.47.0165	1	
	10	Гайка М10-6Н.5.016	ГОСТ 5915-70	10	
	11	Ограничитель	005.45.0116	1	
	12	Крыло левое	005.47.0102-01	1	
	13	Шайба А6.01.10.019	ГОСТ 11371-78	4	
	14	Шайба 6.65Г.016	ГОСТ 6402-70	4	
	15	Гайка 6Ц	ОСТ 1.33017-80	4	
	16	Гайка 8Ц	ОСТ 1.33017-80	4	
	17	Шайба 8Т.65Г.016	ГОСТ 6402-70	4	
	18	Шайба А8.01.10.019	ГОСТ 11371-78	4	
	19	Угольник левый	005.47.0210	1	
	20	Штырь	005.45.0380	1	
	21	Болт М10-6gx70.58.016	ГОСТ 7798-70	3	
	22	Шплинт игольчатый 310-03Е	005.81.0129	1	
	23	Платформа	005.47.0055	1	Для всех модификаций, кроме МБ-2Б-7,5 PRO, МБ-2К-6,2
24	Болт М8-6gx20.58.016	ГОСТ 7808-70	4		
25	Шайба 10Т.65Г.016	ГОСТ 6402-70	11		



Рис. 1

Рис.№	№ поз.	Наименование	Обозначение	Кол-во	Примечание
2	1	Рулевая колонка	005.47.0610	1	Взаимозаменяем с Болтом М12х120 ГОСТ8798-70
	2	Болт М12х100	DIN 933	1	
	3	ГайкаМ12-6Н	ГОСТ 5915-70	2	
	4	Хомут	005.47.0108	1	
	5	Гайка крыльчатая	005.50.0601	1	
	6	Трос газа	005.47.0470	1	
	7	Шайба	005.45.0364	1	
	8	Пружина	005.47.0145	1	
	9	Цепь	005.45.0140-01	2	
	10	Крючок S-образный 220-03Е	005.47.0126	2	
	11	Корпус	005.45.0363	1	
	12	Палец 8х45	Арт.260042	2	
	13	Винт ВМ6-6х45.66.016	ГОСТ 17475-80	1	
	14	Рычаг	005.45.0361	1	
	15	Наконечник	005.45.0362	1	
	16	Рычаг управления	005.47.0107	1	
	17	Проставка	005.47.0117	1	
	18	Ручка	005.45.0095-01	2	
	19	Руль правый	005.47.0430	1	
	20	Шайба А8.01.10.019	ГОСТ 11371-78	2	
	21	Шплинт 2х16.019	ГОСТ 397-79	2	
	22	Шайба А6 01.10.019	ГОСТ 11371-78	1	Взаимозам. с Гайка DIN985 М8
	23	Шайба 6.65Г.016	ГОСТ 6402-70	1	
	24	Гайка 6Ц	ОСТ 1.33017-80	1	
	25	Руль левый	005.47.0460	1	
	26	Рычаг управления	005.47.0104	1	
	27	Направляющая	005.47.0182	1	
	28	Болт М8х160	ГОСТ 7798-70	1	
	29	Тяга	005.47.0101	1	
	30	Ремешок крепежный ISS 150х3,5	005.47.0134	1	
	31	Шайба 12.65Г.016	ГОСТ 6402-70	1	



Рис. 2

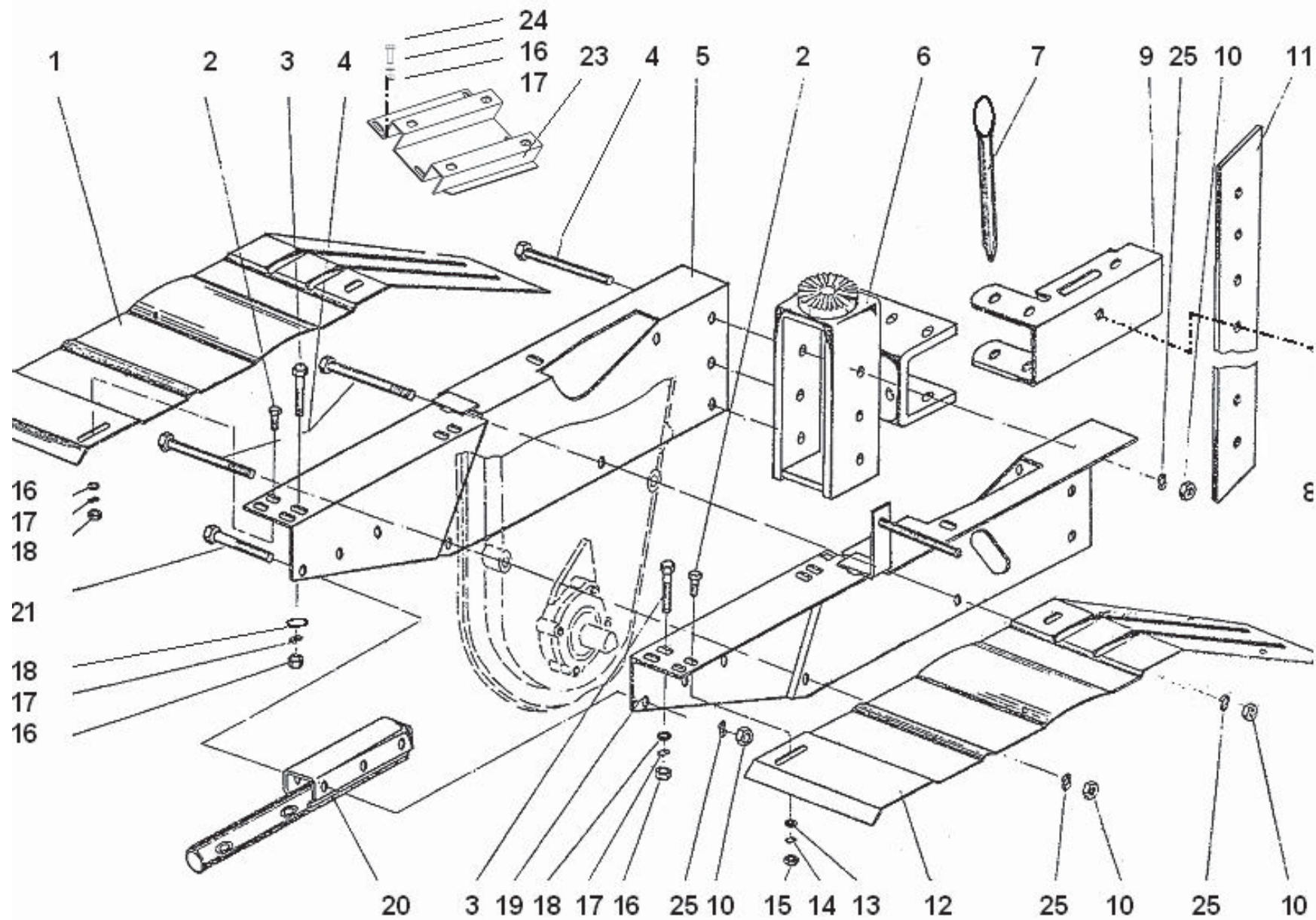

Рис.№	№ поз.	Наименование	Обозначение	Кол-во	Примечание
3	1	Пружина	005.47.0035	1	Взаимозаменяема с Шайбой стопорной А D20 DIN 471
	2	Планка	005.47.0144	1	
	3	Кольцо В20 Хим.Окс.	ГОСТ 13942-86	2	
	4	Шайба 1-20-38-ц	ОСТ 1.34506-80	2	
	5	Шкив	005.47.0760	1	
	6	Шпонка	005.45.0209	1	
	7	Болт 8x20	ГОСТ 3898-79	8	
	8	Шайба А8.01.10.019	ГОСТ 11371-78	12	
	9	Шайба 8Т 65Г.016	ГОСТ 6402-70	9	
	10	Гайка 8-Ц	ОСТ 1.33017-80	8	
	11	Кожух ведомого шкива	005.45.0020	1	
	12	Щиток	005.47.0620	1	
	13	Болт М8x45	DIN 933	1	
	14	Шайба	005.45.0104	2	
	15	Шкив	005.47.0120	1	
	16	Ремень А-1180	ГОСТ 1284.1-89	1	
	17	Шпонка	005.40.0414	1	
	18	Кольцо В25 Хим. Окс.	ГОСТ 13942-86	1	Взаимозаменяема с Шайбой стопорной А DIN 471 D25
	19	Шкив	005.47.0514-01	1	Для МБ-2-5,5; МБ-2К-6,2
		Шкив	005.47.0514-02	1	Для МБ-2Б-5,5; МБ-2Т-6,5; МБ-2Б-6,0 PRO
		Шкив	005.47.0514-04	1	Для МБ-2С-6,0 PRO; МБ-2С-7,0 PRO; МБ-2Б-7,5 PRO
	20	Болт М8-6gx25.58.016	ГОСТ 7798-70	1	
	21	Втулка	005.47.0061	1	
	22	Кронштейн	005.45.0070	1	
	23	Шплинт 2x16.019	ГОСТ 397-79	1	
	24	Пружина	005.45.0106	1	
	25	Логотип	005.47.0191	1	
26	Ограничитель	005.47.0044	2	005.47.0044-01 для МБ-2Б-7,5 PRO	
27	Стойка	005.47.0045-01	1	005.47.0045 для МБ-2К-6,2	

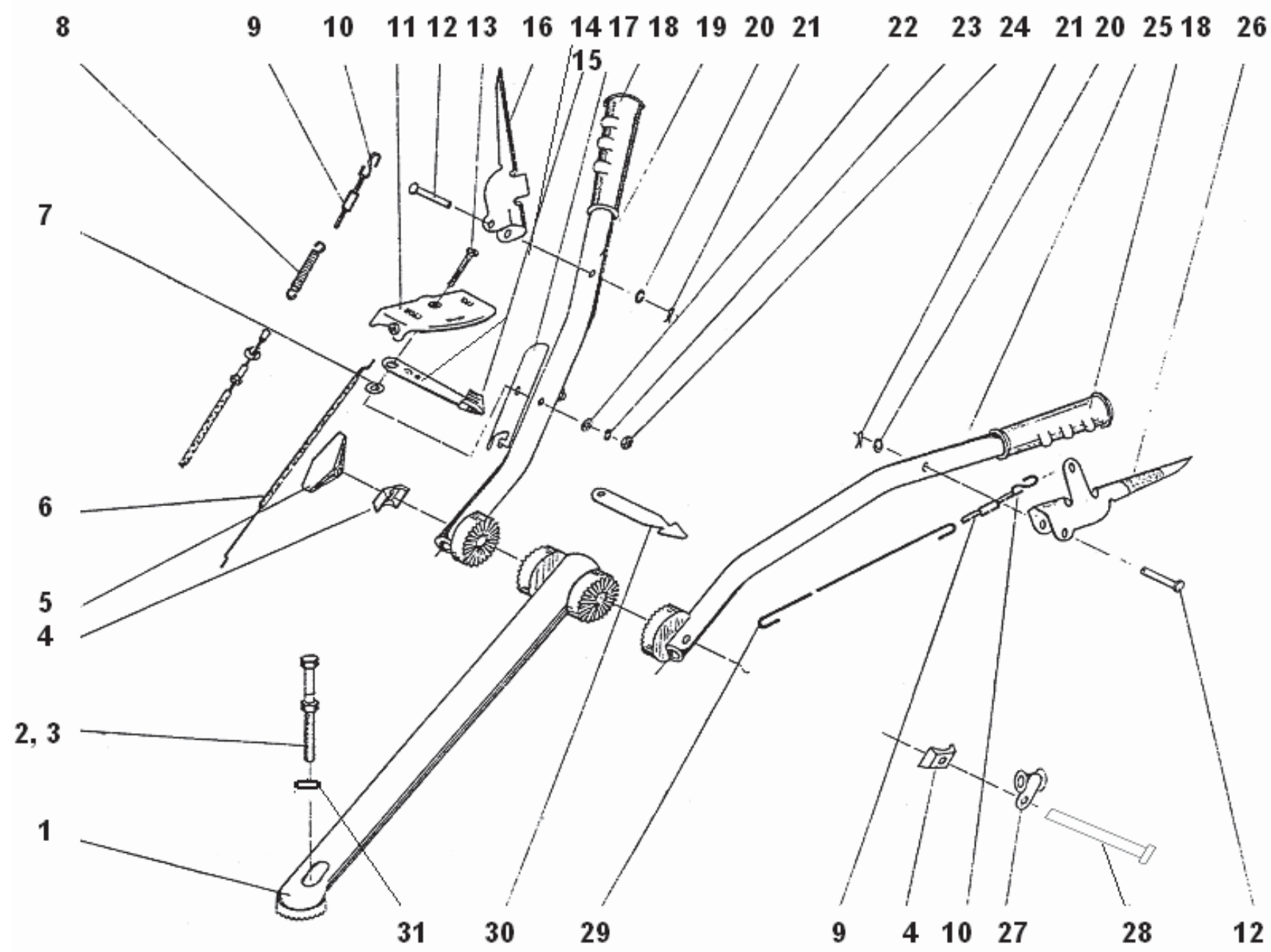

Рис. 3



Рис.№	№ поз.	Наименование	Обозначение	Кол-во	Примечание	
4	1	Болт М8×12	DIN 912	2	004.47.0232	
	2	Прокладка	005.47.0227	2		
	3	Заглушка	005.47.0221	1		
	4	Штифт цилиндрический	8×20 DIN 7	2		
	5	Плата	005.47.0345	1		
	6	Шайба 6Т.65.016	ГОСТ 6402-70	3		
	7	Болт М6-6g×10.58.016	ГОСТ 7798-70	2		
	8	Пружина	005.47.0332	1		Взаимозаменяемы с пружиной 005.47.0330
		Пружина	005.47.0332-02	1		
	9	Болт М6×30	DIN 933	1		005.47.0337-01 Ручка шаровая, резьба М10×1 ТУ 6-05-1538-77
	10	Гайка 6-Ц	ОСТ 133017-80	1		
	11	Рычаг	005.47.0335-01	1		
	12	Ручка шаровая	005.47.0336	1		
	13	Болт М8-6g×50.58.016	ГОСТ 7798-70	3		
	14	Гайка М8	DIN 985	3		
	15	Шайба М6×18	DIN 9021	1		
	16	Гайка М6	DIN 985	13		
	17	Половина корпуса левая	005.47.0318-01	1		
	18	Половина корпуса правая	005.47.0317-02	1		
	19	Прокладка корпуса	005.47.0338	1		
20	Болт М6-6g×30.58.05	ГОСТ 779870	13			

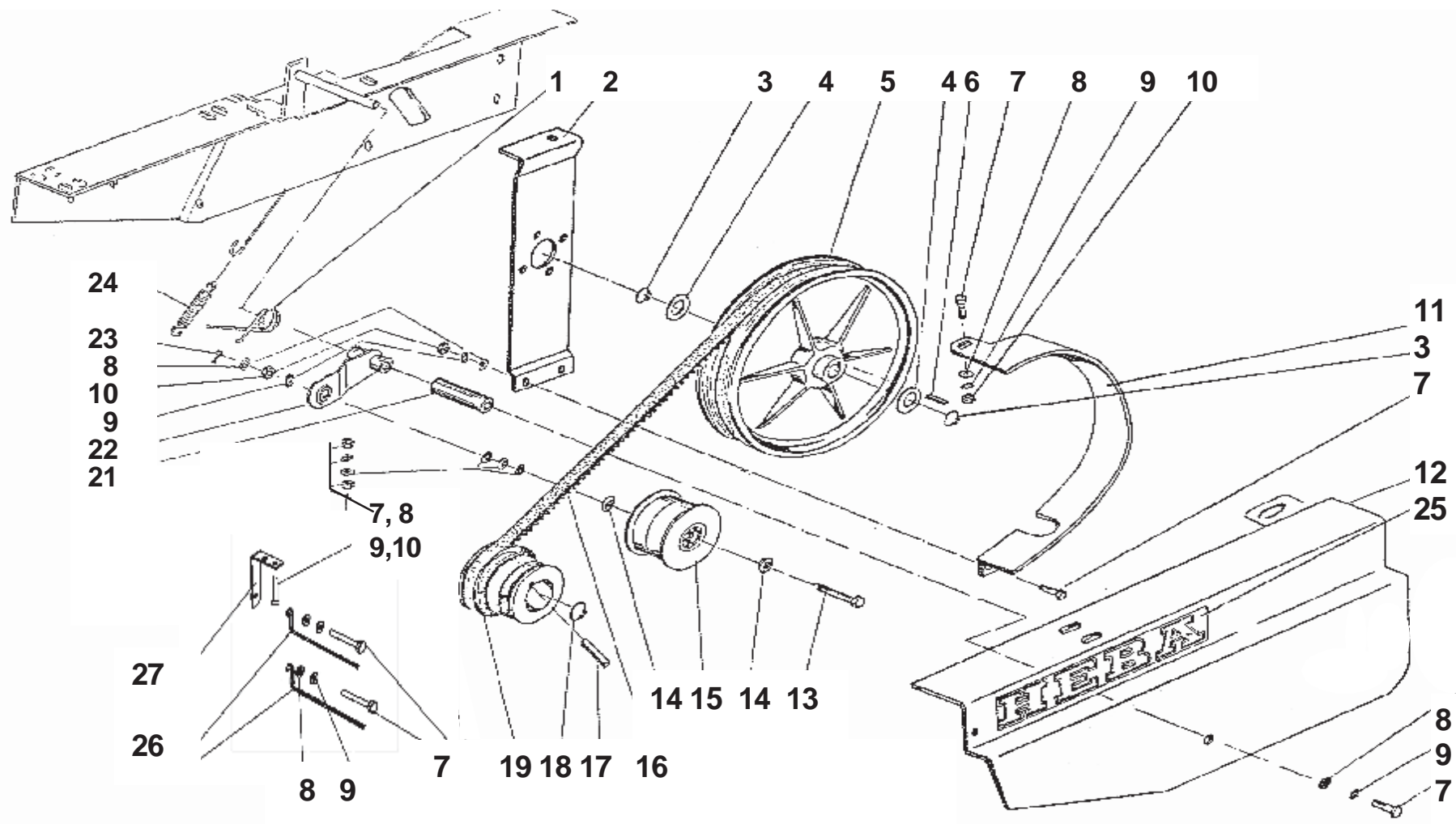

Рис. 4

с.№	№ поз.	Наименование	Обозначение	Кол-во	Примечание
5	1	Блок-вал	005.47.0280	1	
	2	Подшипник 300	ГОСТ 8338-75	2	
	3	Блок-звездочки	005.47.0260	1	
	4	Цепь Пр-12,7-1820-2 (26 звеньев)	ГОСТ 13568-75	1	
	5	Подшипник 200	ГОСТ 8338-75	3	
	6	Звездочка	005.47.0229	1	
	8	Вал промежуточный	005.47.0309-03	1	
	9	Вал входной	005.47.0315-01	1	
	10	Вал переключения	005.47.0238	1	
	11	Колесо зубчатое	005.47.0228	1	
	12	Колесо зубчатое	005.47.0206	1	
	13	Вилка переключения	005.47.0246	1	
	14	Подшипник 60204	ГОСТ 7242-81	1	
	15	Манжета II-1-20×35-2	ГОСТ 8752-79	1	
	16	Палец 8×35	Арт. 260038 ОСТ 37.001.163-75	1	
	17	Пружина	005.47.0327	1	
	18	Вилка сцепления	005.47.0326	1	
	19	Кронштейн	005.47.0324	1	
	20	Болт М6-6g×10.58.016	ГОСТ 7798-70	3	
	21	Шайба 6.65Г.016	ГОСТ 6402-70	3	
	22	Трос сцепления	005.47.0670-К	1	005.47.0670
	23	Подшипник 60306	ГОСТ 7242-81	2	
	24	Ось тяги	005.47.0209	1	005.47.0209-01
	25	Ось левая	005.47.0293	1	
	26	Шплинт 2,5×20.019	ГОСТ 397-79	1	
	27	Муфта сцепления	005.47.0298	1	
	28	Втулка	005.47.0307-03	2	Взаимозаменяема 005.47.0308-01
	29	Ось правая	005.47.0270	1	
	30	Цепь 2Пр-15,875-4540 (50 звеньев)	ГОСТ 13568-75	1	

<b>с.№</b>	<b>№ поз.</b>	<b>Наименование</b>	<b>Обозначение</b>	<b>Кол-во</b>	<b>Примечание</b>
5	31	Манжета II-1-30×52-2	ГОСТ 8752-79	2	
	32	Кольцо СТ 41-29,5-4	ГОСТ 288-72	2	
	33	Тарелка	005.47.0217	2	
	34	Рычаг переключения пе- редач	005.47.390-01	1	
	35	Кольцо 017-020-19-2-013	ОСТ 100980-80	1	
	36	Шайба 2,5-20-35 Ан. Окс.	ОСТ 1 34509-80	1	

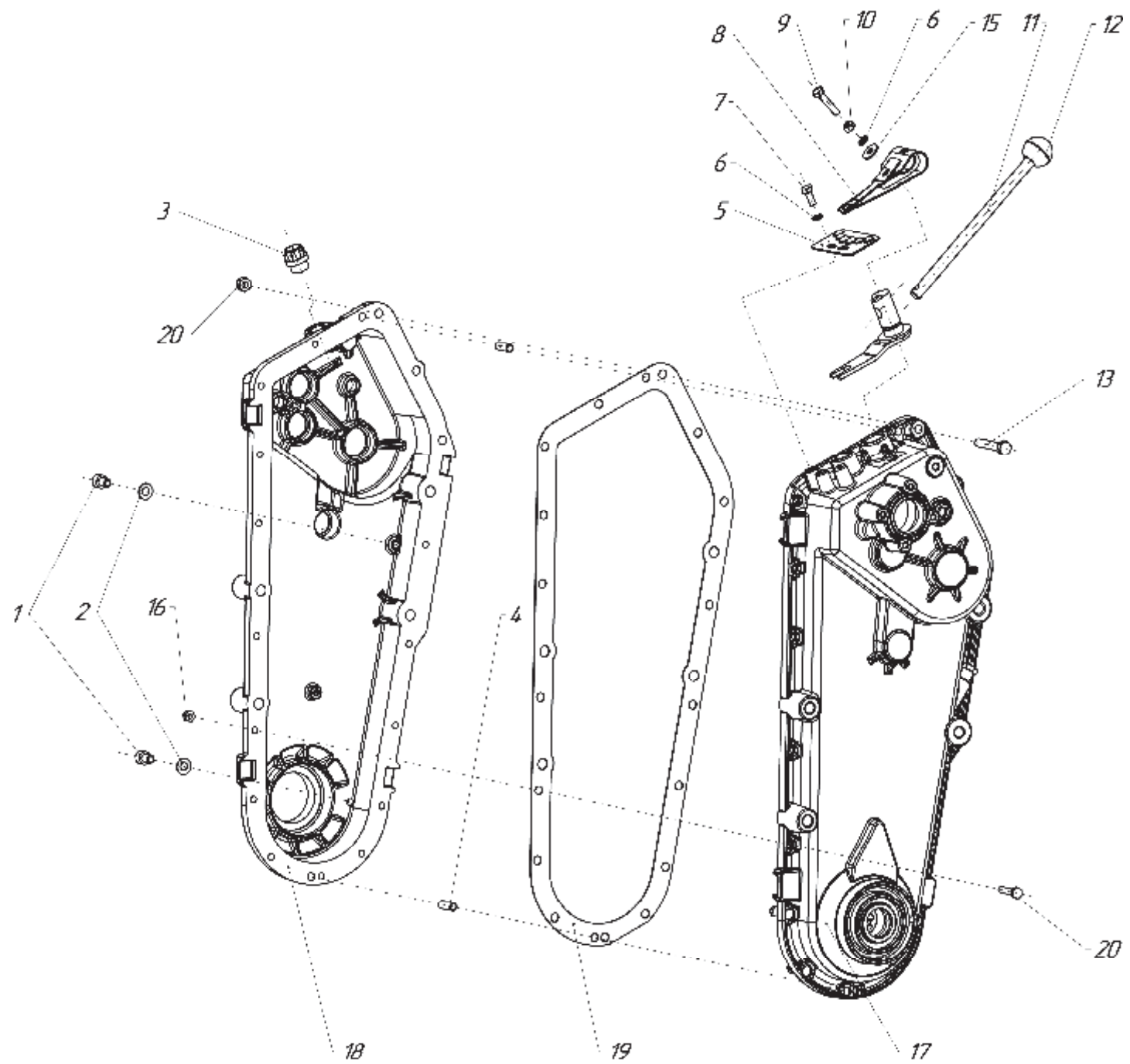

Рис. 5

Рис.№	№ поз.	Наименование	Обозначение	Кол-во	Примечание
6	1	Удлинитель	005.47.0560	2	
	2	Колесо правое в сборе с шиной 4.00-10НС4 ГОСТ 7463-89	005.47.0130	1	Взаимозаменяемо с поз.4
	3	Колесо левое в сборе с шиной 4.00-10НС4 ГОСТ 7463-89	005.47.0130-01	1	Взаимозаменяемо с поз.5
	4	Колесо правое в сборе с шиной 4,5х10 ГОСТ 7463-89 или с шиной 4,5х10 мод.604В ТУ 05.01.050-2002	005.47.0130	1	Взаимозаменяемо с поз.2
	5	Колесо левое в сборе с шиной 4,5х10 ГОСТ 7463-89 или с шиной 4,5х10 мод.604В ТУ 05.01.050-2002	005.47.0130-01	1	Взаимозаменяемо с поз.3
	6	Ступица	005.45.0430	2	Взаимозам. с 005.45.0430-01
	7	Болт 10-22-Ц	ОСТ 1.31102-80	8	
	8	Шайба 10Т.65Г.016	ГОСТ 6402-70	8	
	9	Гайка М10-6Н.5.016	ГОСТ 5915-70	8	
	10	Стопор	005.45.0440	2	
	11	Диск правый	005.45.0422	2	
	12	Диск левый	005.45.0422-01	2	



Рис. 6

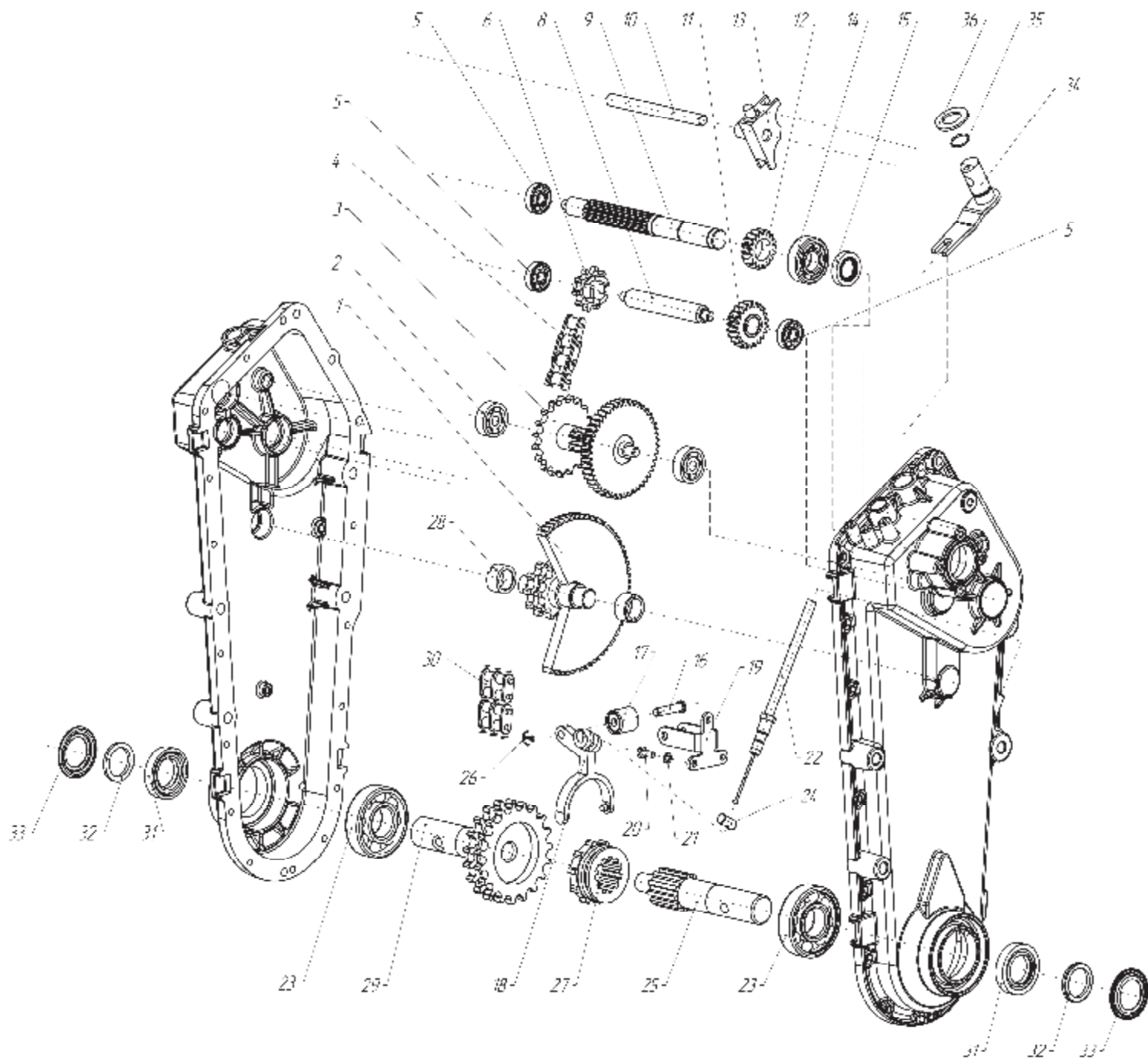

Рис. 7

Рис.№	№ поз.	Наименование	Обозначение	Кол-во	Примечание
7	1	Ступица	005.45.1410	2	Взаимозаменяем SLPR 1038
	2	Нож левый	005.45.1402	8	
	3	Нож правый	005.47.1403	8	
	4	Стопор	005.45.0440	до 8	
	5	Валик	КМБ 1.002.001	2	
	6	Болт М10×30	ГОСТ 7798-70	16	Взаимозаменяема с 005.47.0570-02 Взаимозаменяема с 005.45.1410-01
	7	Гайка 10Ц	ОСТ 1.38017-80	16	
	8	Шайба 10Т.65Г	ГОСТ 6402-70	16	
	9	Ступица	005.45.1410-01	2	
		Ступица	005.47.0570-02	2	

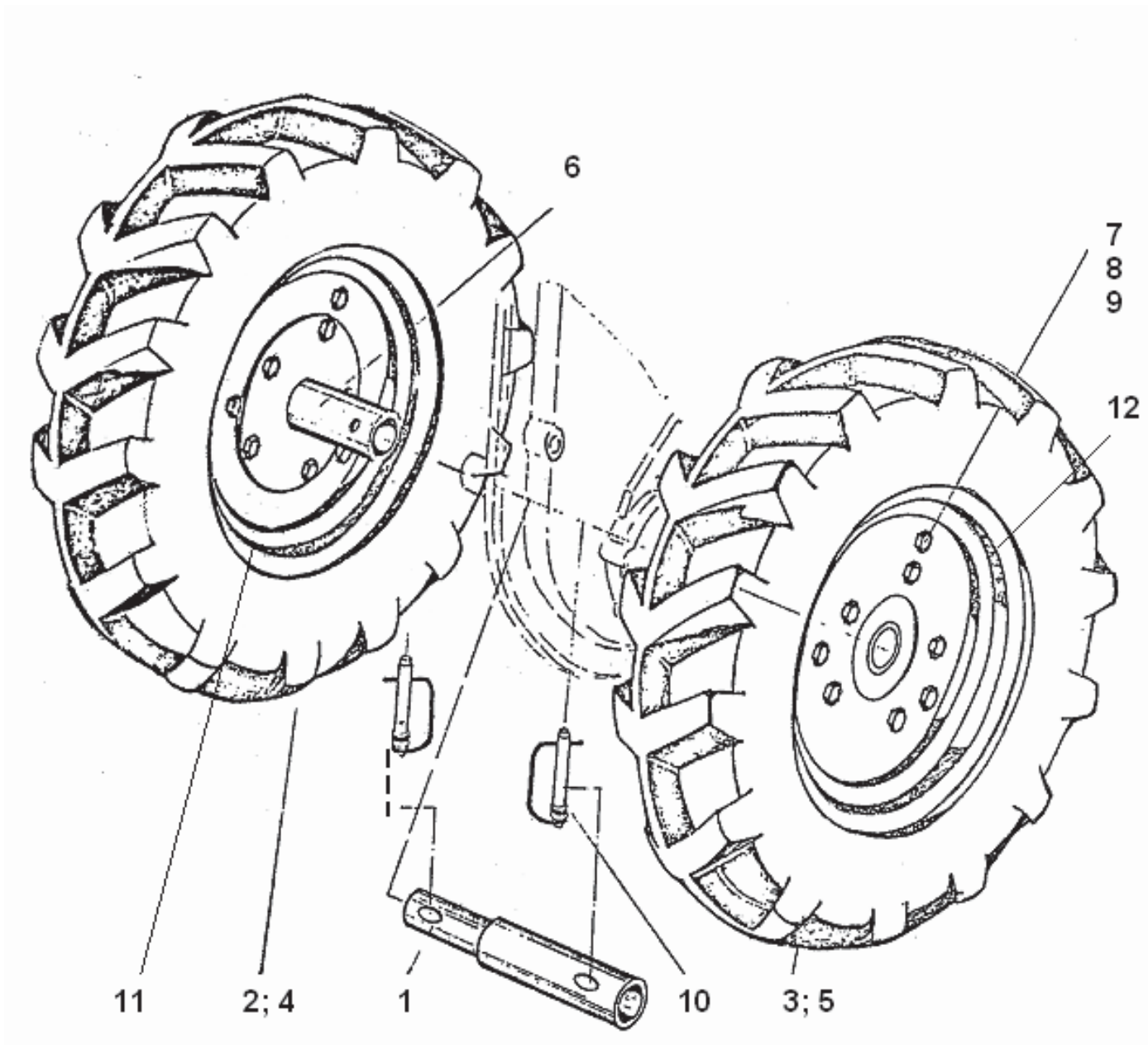

# УВАЖАЕМЫЙ ПОКУПАТЕЛЬ!

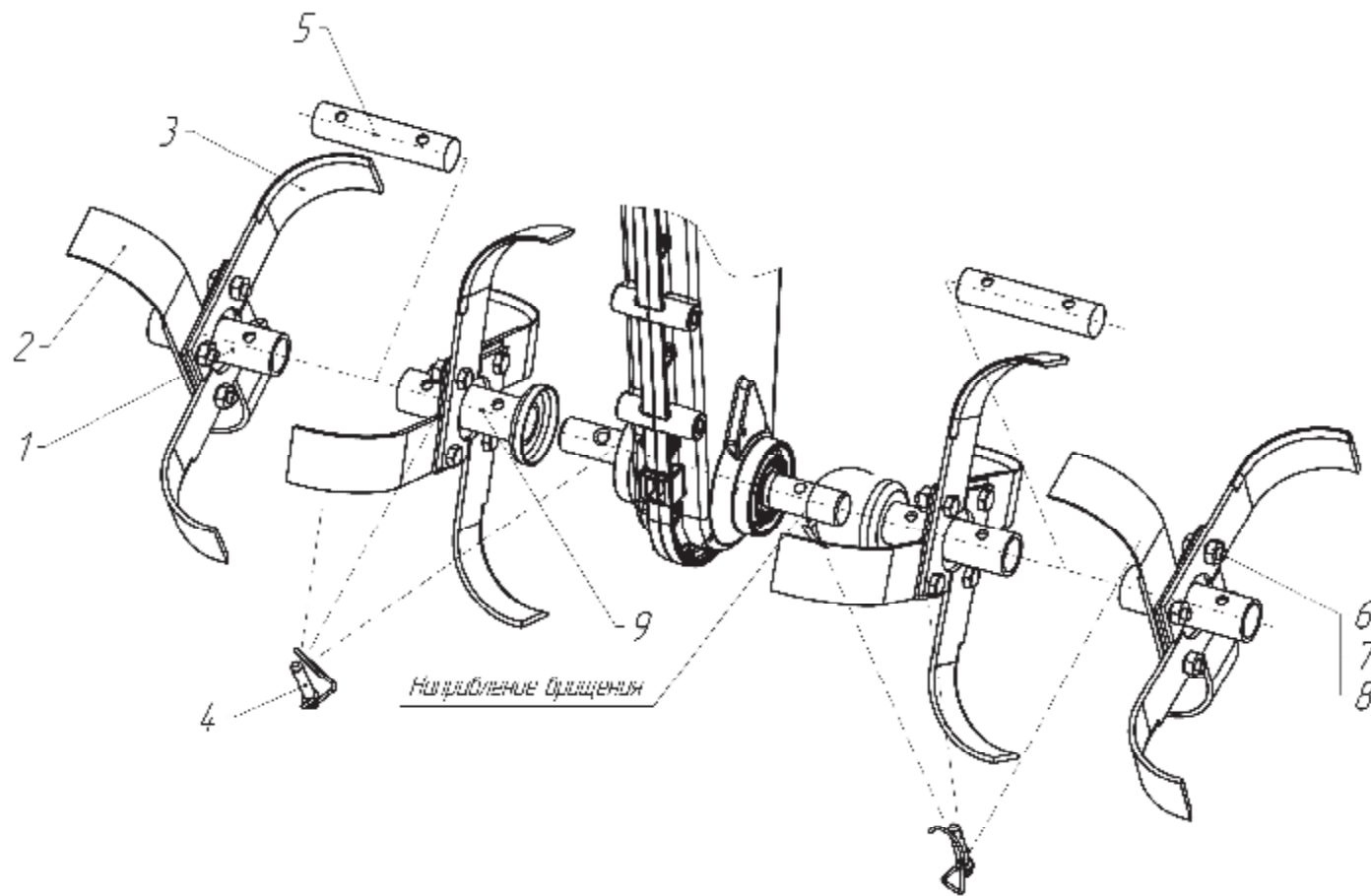
Вы приобрели мотоблок «Нева» МБ-2К, изготовленный закрытым акционерным Обществом «Красный Октябрь - Нева», имеющим многолетний опыт производства средств малой сельхозмеханизации.

Для долговременной и надежной работоспособности двигателя мотоблока необходимо выполнять несложные требования по техническому уходу и обслуживанию, изложенные в Руководствах по эксплуатации двигателя.

Надеемся, что приведенные ниже рекомендации обеспечат многолетнюю работу Вашего мотоблока в целом.

При наличии некоторых технических навыков владельцы мотоблоков с двигателем ДМ1К могут производить самостоятельно отдельные виды ремонтных работ при наличии обычного стандартного инструмента.

Сложные ремонтные работы двигателя рекомендуется производить в специализированных мастерских.

## Техническая характеристика двигателя ДМ-1К и некоторые рекомендации по его техническому обслуживанию:

### Двигатель ДМ1К

#### Основные технические данные

Тип двигателя	карбюраторный ,4-х тактный, одноцилиндровый
Диаметр цилиндра, мм	76
Ход поршня, мм	70
Рабочий объем цилиндра, см <sup>3</sup>	317
Объем камеры сгорания, см <sup>3</sup>	24,5
Площадь поверхности камеры сгорания, см <sup>2</sup>	86,0
Степень сжатия	6,85
Номинальная мощность /при частоте вращения, кВт (л.с)/ мин	4,4 (6,2) /3000
Число оборотов коленчатого вала в мин, при холостом ходе	1200
Регулирование числа оборотов	центробежным автоматическим всережимным регулятором
Расход топлива при номинальной мощности, кг/ч, не более	2
Направление вращения коленчатого вала (со стороны ведущего шкива)	против часовой стрелки
Топливо	чистый неэтилированный бензин
Подача топлива	самотеком из топливного бака
Система топливопитания	карбюратор К-45
Воздушный фильтр	сухой, с поролоновым фильтром элементом; расположенный горизонтально
Сорт моторного масла	зависит от температуры окружающего воздуха (см. таблицу)

Система смазки	разбрызгиванием: – пластинчатый маслоразбрызгиватель (двигатель 005.40.2000) – дополнительная шестерня - маслоразбрызгиватель (двигатель 005.40 2000-01)
Температура масла в картере, С <sup>0</sup>	до 90
Охлаждение	воздушное (принудительное)
Температура головки цилиндра (под свечой)	230°
Система зажигания	электронное бесконтактное магнето
Свеча зажигания	A11P, A14BP (Россия); NR17C (Brick), WR8BC (Bosch)
Угол опережения зажигания, в градусах поворота коленчатого вала	25
Запуск двигателя	ручной, при помощи убирающегося шнура
Газораспределение	клапанное
Расположение клапанов	нижнее, боковое, вертикальное
Максимальная площадь проходного сечения клапанов	4,2 см <sup>2</sup>
Фазы газораспределения, в градусах поворота коленчатого вала	выпуск – 135...375; впуск – 345...585
Масса сухого двигателя, кг	24,2
Габаритные размеры, мм	480x410x475
Заправочные емкости, л	
– топливный бак	3,0
– картер двигателя	1,3

## ТОПЛИВО

Используйте чистый, свежий неэтилированный бензин с октановым числом не выше 80 со сроком хранения не более 30 дней. **Не смешивайте топливо с маслом.**

Не рекомендуется заливать бензин под верхнюю стенку бака. Следует оставлять некоторое свободное пространство над топливом, необходимое для обеспечения дополнительного объема при расширении бензина, что возможно при работе мотоблока в условиях высоких положительных температур наружного воздуха.

Предприятие-изготовитель двигателя **РЕКОМЕНДУЕТ** использовать “*Корректор бензина E 3000 –Красный Октябрь - Нева*”.

Регулярное применение препарата позволяет эксплуатировать двигатель на низкокачественном бензине без потерь мощности и снижения моторесурса. Наличие препарата в составе применяемого бензина предотвращает образование смолистых осадков в топливной системе и на основных деталях карбюратора; способствует самостоятельной очистке клапанов и камеры сгорания от нагаров и отложений в процессе работы.

## МОТОРНОЕ МАСЛО

Моторное масло классифицируется по двум параметрам: вязкость и качество.

Стандарт SAE классифицирует вязкость масел в условных единицах от 0 до 100.

Масло бывает:

- летнее (например, 30, для использования при температурах воздуха выше +4<sup>0</sup> C)
- зимнее, (в обозначении вязкости масла есть буква «**W**», например, 10W30), для использования при температурах ниже +4<sup>0</sup> C.

Стандарт API классифицирует качество масла по эксплуатационным свойствам для бензиновых двигателей как: **SA, SB, SC, SF, SG, SH, SJ**

Первая буква **S** обозначает, что данное масло применяется **ДЛЯ БЕНЗИНОВЫХ ДВИГАТЕЛЕЙ**.

Начальная буква **C** обозначает масла для дизелей автомобилей.

Для обозначения универсальных масел, т.е. таких, которые могут применяться для смазывания бензиновых двигателей и дизелей, принята двойная маркировка, например, **SF/CC, SG/CD**.

Во всех случаях, чем **БЛИЖЕ ВТОРАЯ БУКВА К НАЧАЛУ АНГЛИЙСКОГО АЛФАВИТА**, тем **НИЖЕ** эксплуатационные свойства масла.

Выбирайте класс вязкости масла (летнее или зимнее) в зависимости от температуры окружающего воздуха при эксплуатации мотоблока (см. таблицу).

## РЕКОМЕНДУЕМАЯ ВЯЗКОСТЬ МАСЕЛ по SAE

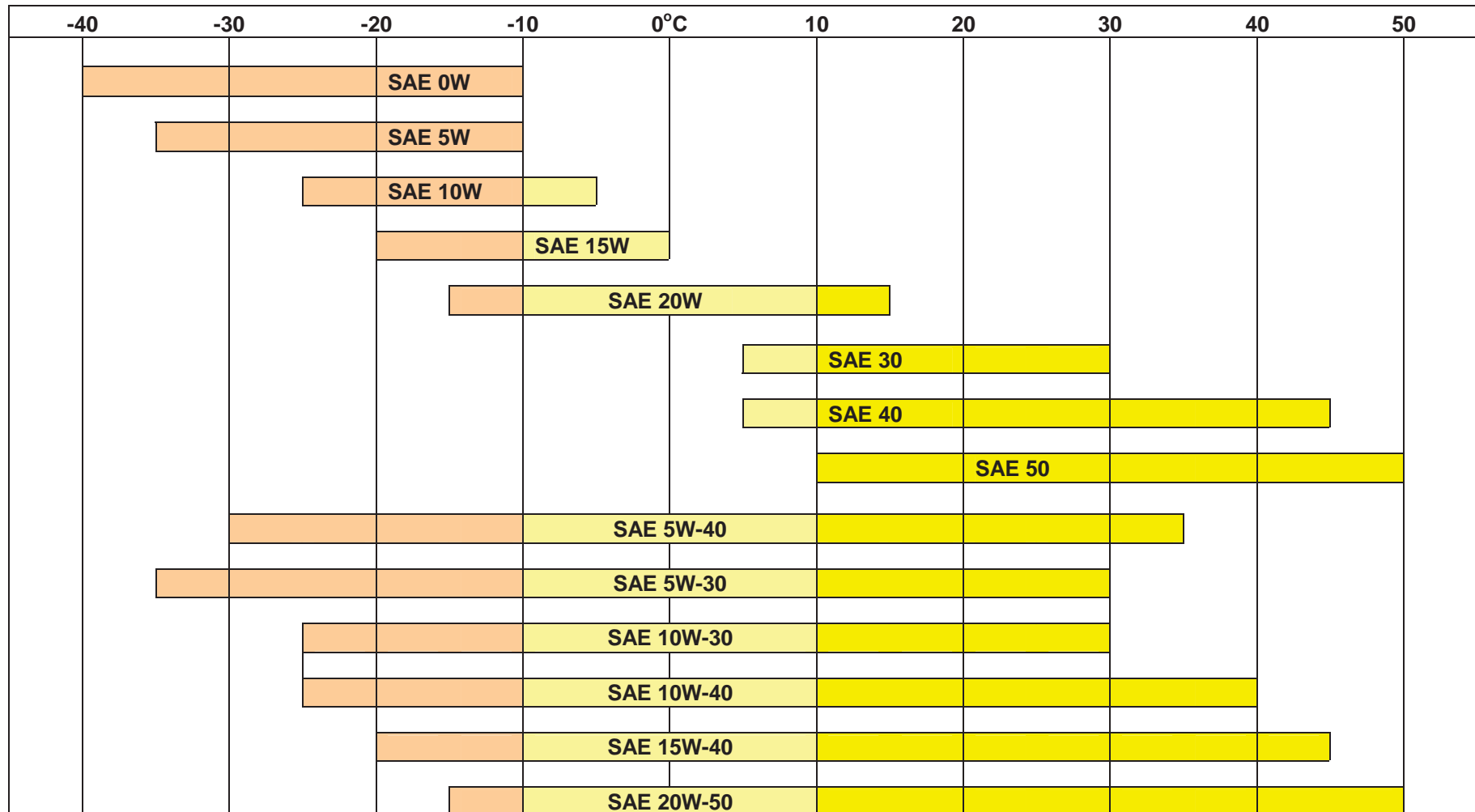

Синтетические масла 5 W30 и 10W30 могут применяться во всем диапазоне температур.

Предприятие - изготовитель двигателя рекомендует использовать широко известные моторные масла:  
 ЛУКОЙЛ – СТАНДАРТ SAE 10W 30 API SF/CC  
 RAVENOL SAE 30 API CD/SF

### **Следует помнить:**

– применение загущенных сортов масел (10W 30 и т.п.) при температурах выше +4<sup>0</sup>С приведет к повышенному расходу масла. В этих случаях следует БОЛЕЕ ЧАСТО проверять уровень масла в картере. Обнижение уровня ниже нормы может привести к выходу двигателя из строя.

– применение масла SAE 30 при температурах ниже, чем минус 4<sup>0</sup>С, приведет к затрудненному запуску двигателя (особенно холодного) и возможному повреждению зеркала цилиндра из-за недостаточной смазки.

## **НЕКОТОРЫЕ РЕКОМЕНДАЦИИ ПО РЕМОНТУ ДВИГАТЕЛЯ**

1. Палец поршня, поршень и шатун имеют размерные группы и должны собираться из одноименных групп.

2. Блок цилиндра и поршень собирать из одноименных групп. Детали одноименных групп имеют цветную маркировку, а поршень, кроме того, и арабские цифры номера групп.

При установке поршня, внутреннюю поверхность гильзы цилиндра смазать моторным маслом.

3. Стыки двух соседних поршневых колец располагать диаметрально противоположно.

4. При замене клапанов, каждый клапан и седло блока цилиндра взаимно притереть до образования сплошного кольцевого пояса.

5. Новые шарикоподшипники промыть от консервации в чистом бензине или нефрасе, смазать внутренние дорожки колец равномерно несколькими каплями моторного масла и напрессовать на шейки коленчатого вала **только за внутреннее кольцо**.

6. При установке шестерни коленчатого вала и шестерни распределительного вала совместить установочные метки на полотнах шестерен.

7. Пружину пускового устройства (в ручном стартере) перед установкой её в корпус стартера смазать маслом К-17 ГОСТ 10877-76, а полностью взведенную пружину отпустить на пол-оборота.

## **ДАННЫЕ ДЛЯ РЕГУЛИРОВОК**

1. Зазоры между торцами клапанов и торцами толкателей (0,1 – 0,2 мм) обеспечены подшлифовкой торцов при первоначальной сборке двигателя и не регулируются в процессе эксплуатации.

2. Зазор между статором магнето и магнитным башмаком на маховике (0,1...0,15 мм) обеспечить перемещением корпуса мадино.

3. Зазор между электродами свечей зажигания:

Свеча А11Р, А14ВР (Россия) - зазор 0,5...0,6 мм. Размеры под ключ 20,8 мм;

Свеча NR17С (BRICK) - зазор 0,7 мм. Размеры под ключ 20,8 мм;

Свеча W8BC (BOSH) - зазор 0,7 мм. Размеры под ключ 20,8 мм.

Перед началом работы необходимо проверить, установлена ли на свече зажигания уплотнительная шайба и не осталась ли в отверстии головки цилиндра уплотнительная шайба от предыдущей свечи.

Снимайте и устанавливайте свечу зажигания только после охлаждения головки цилиндра до температуры окружающей среды.

Если в ходе снятия свечи зажигания с двигателя было превышено усилие затяжки на более чем 50%, дальнейшее применение такой свечи НЕ РАЗРЕШАЕТСЯ.

### **НОРМИРОВАННЫЕ МОМЕНТЫ ЗАТЯЖКИ РЕЗЬБОВЫХ СОЕДИНЕНИЙ, Нм:**

Болты крепления головки шатуна:

– предварительная: 25...27;

– окончательная: 20...22;

Болты крепления крышки картера 15...20;

Технологическая гайка, применяемая при напрессовке маховика на коленчатый вал (предварительная затяжка) 100...120

Алюминиевый корпус муфты пускового устройства 40...60.

Болты крепления головки цилиндра затягивать моментом 15...20 в последовательности, согласно приведенной ниже схеме.

**МОМЕНТЫ ЗАТЯЖКИ РЕЗЬБОВЫХ СОЕДИНЕНИЙ, ЕСЛИ ОНИ СПЕЦИАЛЬНО НЕ ОГОВОРЕНА В ТЕХНИЧЕСКИХ УСЛОВИЯХ, ОПРЕДЕЛЯЮТСЯ В ЗАВИСИМОСТИ ОТ ДИАМЕТРА РЕЗЬБЫ В СООТВЕТСТВИИ С ТАБЛИЦЕЙ:**

Резьба	Момент затяжки, кгс.м
M6	0,6...0,9
M8	1,4...1,7
M10	3,0...3,5
M12	5,5...6,0

## СХЕМА ПОРЯДКА ЗАТЯЖКИ БОЛТОВ КРЕПЛЕНИЯ ГОЛОВКИ ЦИЛИДРА

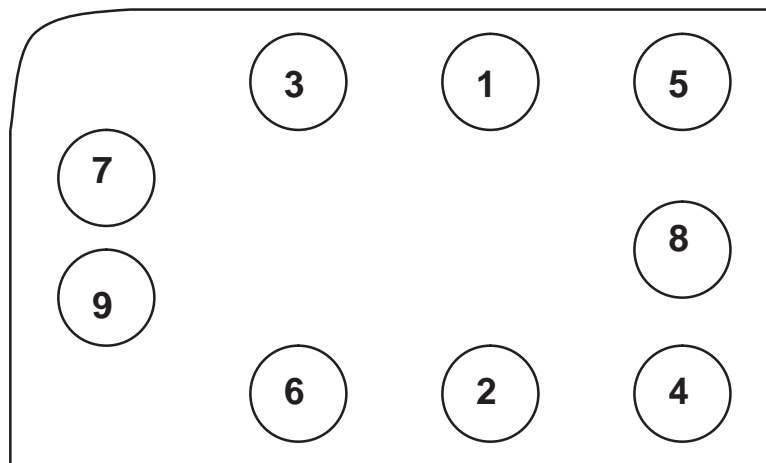

← Направление движения мотоблока

### УХОД ЗА ВОЗДУШНЫМ ФИЛЬТРОМ

При правильном обслуживании воздушный фильтр надежно предохраняет внутренние части двигателя от частиц пыли. Если пренебречь рекомендацией по техобслуживанию фильтра, то твердые частички, попадая в масло, образуют абразивную смесь, которая участвует в интенсивном износе движущихся деталей.

**НАДЛЕЖАЩИЙ УХОД ЗА ВОЗДУШНЫМ ФИЛЬТРОМ – ЭТО ГАРАНТИЯ ДОЛГОВЕЧНОСТИ ДВИГАТЕЛЯ.**

При техобслуживании воздушного фильтра необходимо снять предварительный поролоновый воздухоочиститель.

Время его очистки – каждые 25 час.

Сменный (жесткий) патрон очищать каждые 100 час.

В пыльных условиях работы очистку производить чаще.

Промыть поролоновый элемент жидким мыльным раствором, после чего, обернув элемент сухой тряпкой, отжать его насухо.

Жесткий патрон очистить легким постукиванием по плоской поверхности. Если элемент сильно загрязнен, его следует заменить новым.

**НЕ СМАЗЫВАЙТЕ МАСЛАМИ СМЕННЫЙ ПАТРОН; НЕ ИСПОЛЬЗУЙТЕ СЖАТЫЙ ВОЗДУХ ДЛЯ ЧИСТКИ ИЛИ СУШКИ ПАТРОНА.**

## **СОДЕРЖИТЕ ДВИГАТЕЛЬ В ЧИСТОТЕ!**

Основной возможной причиной перегрева двигателя могут стать заблокированные грязью ребра охлаждения: чаще всего это может быть различный мусор, находящийся во взвешенном состоянии при работе мотоблока, особенно, при работе с культиваторами. Другим местом в системе воздушного охлаждения, часто подверженным загрязнению (трава, солома, мелкие ветки), являются отверстия на защитной сетке на входе в вентилятор воздушного охлаждения.

Периодически очищайте сетку от загрязнений, предварительно заглушив двигатель.

## **ПЕРИОДИЧНОСТЬ ТЕХНИЧЕСКОГО ОБСЛУЖИВАНИЯ**

Порядок и периодичность технического ухода подробно изложены в Руководстве по эксплуатации двигателя ДМ-1К. Основные работы:

- перед началом работы проверяйте надежность затяжки резьбовых соединений на двигателе и мотоблоке;
  - регулярно очищайте ребра и поверхности охлаждения головки цилиндра, кожуха вентилятора, защитную решетку и зону вокруг глушителя от остатков травы, мусора и слоев пыли;
  - ежедневно проверяйте уровень масла;
  - **полная замена масла в картере двигателя** – после первых 5 час., и далее, через каждые 25 час.;
- Замену масла производите, когда двигатель прогрет.  
СОБЛЮДАЙТЕ РЕКОМЕНДАЦИИ по применению марки моторного масла для соответствующих температурных условий работы мотоблока. Вовремя производите замены масел.

### **ХРАНЕНИЕ МОТОБЛОКА:**

#### **более 30 дней**

Очистите ребра и поверхности охлаждения головки цилиндра, кожух вентилятора, защитную решетку, и зону вокруг глушителя от остатков травы, мусора и плотных отложений пыли.

Перед постановкой на хранение предварительно слить бензин из топливного бака, остатки бензина в топливной камере карбюратора выработать до полной остановки двигателя.

#### **более 24 месяцев**

Произведите замену или слив масла на двигателе, когда он еще теплый. Залейте чистое масло в соответствии с рекомендациями руководства по двигателю.

Отсоедините высоковольтный провод от свечи зажигания.

Выверните свечу зажигания и залейте около 15÷20 мл масла в цилиндр. Медленно проверните вал за рукоятку стартера для распределения масла по стенкам цилиндра. Установите свечу на место.

Храните мотоблок в сухом, чистом и проветриваемом помещении.



При погрузке и транспортировке мотоблока он должен занимать свое естественное рабочее положение. Категорически запрещается даже кратковременное положение мотоблока с наклоном в сторону воздушного фильтра. При этом возможно перетекание масла из картера двигателя в полость воздушного фильтра.

## ТЕХНИКА БЕЗОПАСНОСТИ

Настоятельно рекомендуем обратить внимание и твердо усвоить основные положения по технике безопасности при проведении технических уходов, эксплуатации и транспортировке мотоблока. При применении навесного и прицепного оборудования строго соблюдать требования безопасности, изложенные в инструкциях, прилагаемых к этому оборудованию.

### Основные правила:

- перед началом работы с мотоблоком убедитесь в том, что знаете назначение и работу всех органов управления;
- высота рукояток и рулевая штанга должны быть отрегулированы по физическим данным оператора. Рулевая штанга надежно закреплена;
- не позволяйте детям и людям, не ознакомившимся с инструкцией, пользоваться мотоблоком;
- осматривайте мотоблок полностью перед каждым использованием мотоблоком. Заменяйте поврежденные детали, проверяйте отсутствие протечек топлива и масла;
- перед запуском двигателя убедитесь, что силовой привод отключен от двигателя;
- запрещается эксплуатация мотоблока, в том числе и с прицепной тележкой на дорогах с интенсивным движением;
- нельзя работать на уклонах более 15°. Это может вызвать проблему со смазкой двигателя и повлечь выход его из строя;
- переключение передач в редукторе производить при **полной** остановке вращения ведущего шкива редуктора;
- никогда не работайте со смятыми щитками и ограждениями;
- при ударе ножей культиватора о посторонний предмет, немедленно остановите двигатель и осмотрите мотоблок перед последующим запуском;
- безопасная и долгая работа мотоблока во многом зависит от состояния резиновых пневматических колес. Периодически очищайте их от грязи и застрявшими между грунтозацепами посторонними предметами. Следите за нормами давления воздуха в пневматических шинах. Не допускайте работы с длительным буксованием ведущих колес, особенно с пониженным давлением в шинах.